

PZ 60 (30/30)

Beispiel
Profilzylinder 30/30



Abbildung
DIN links (L)



Drücker

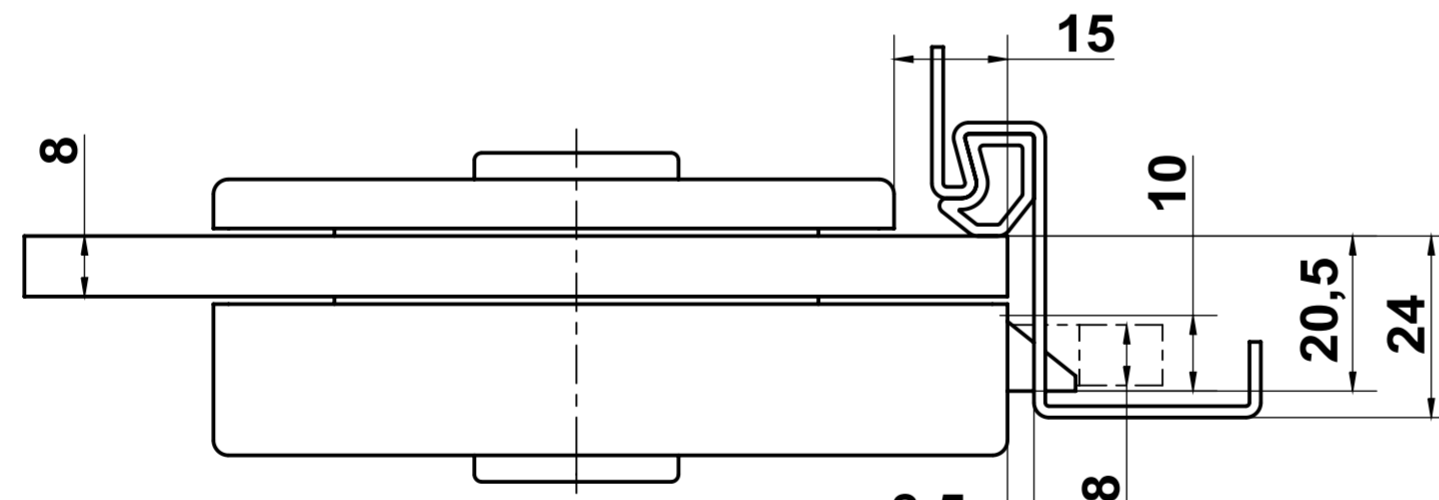
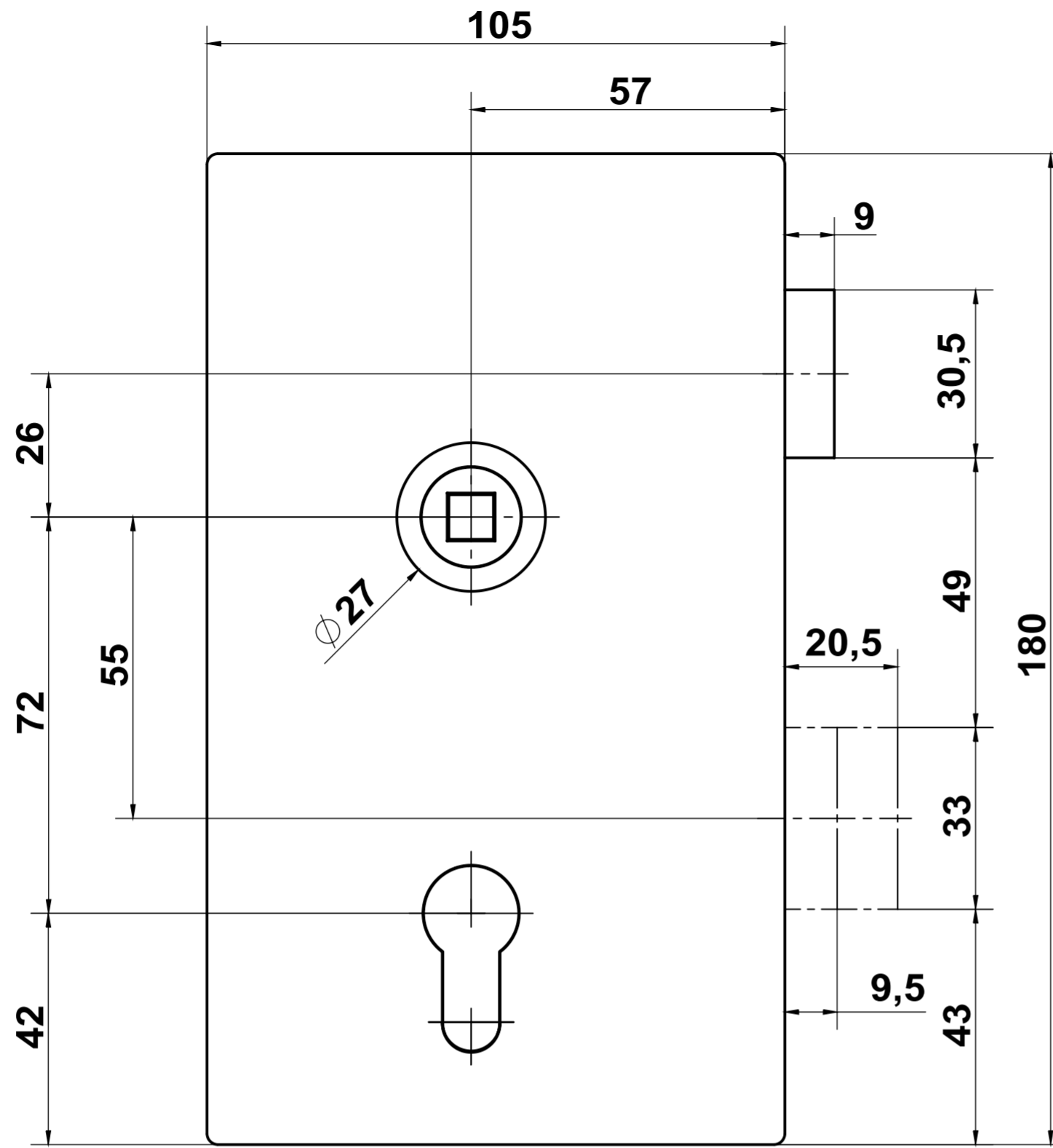
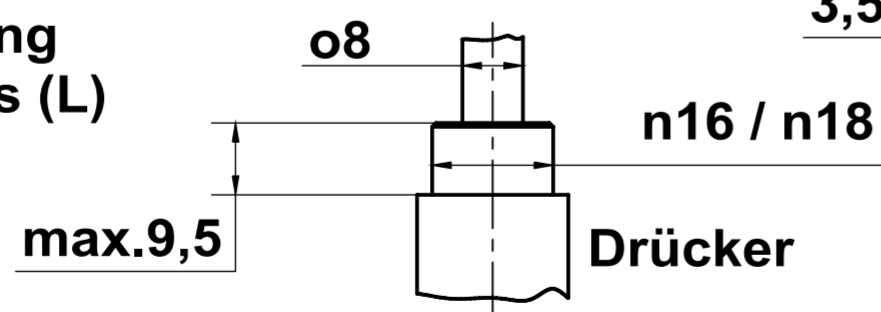
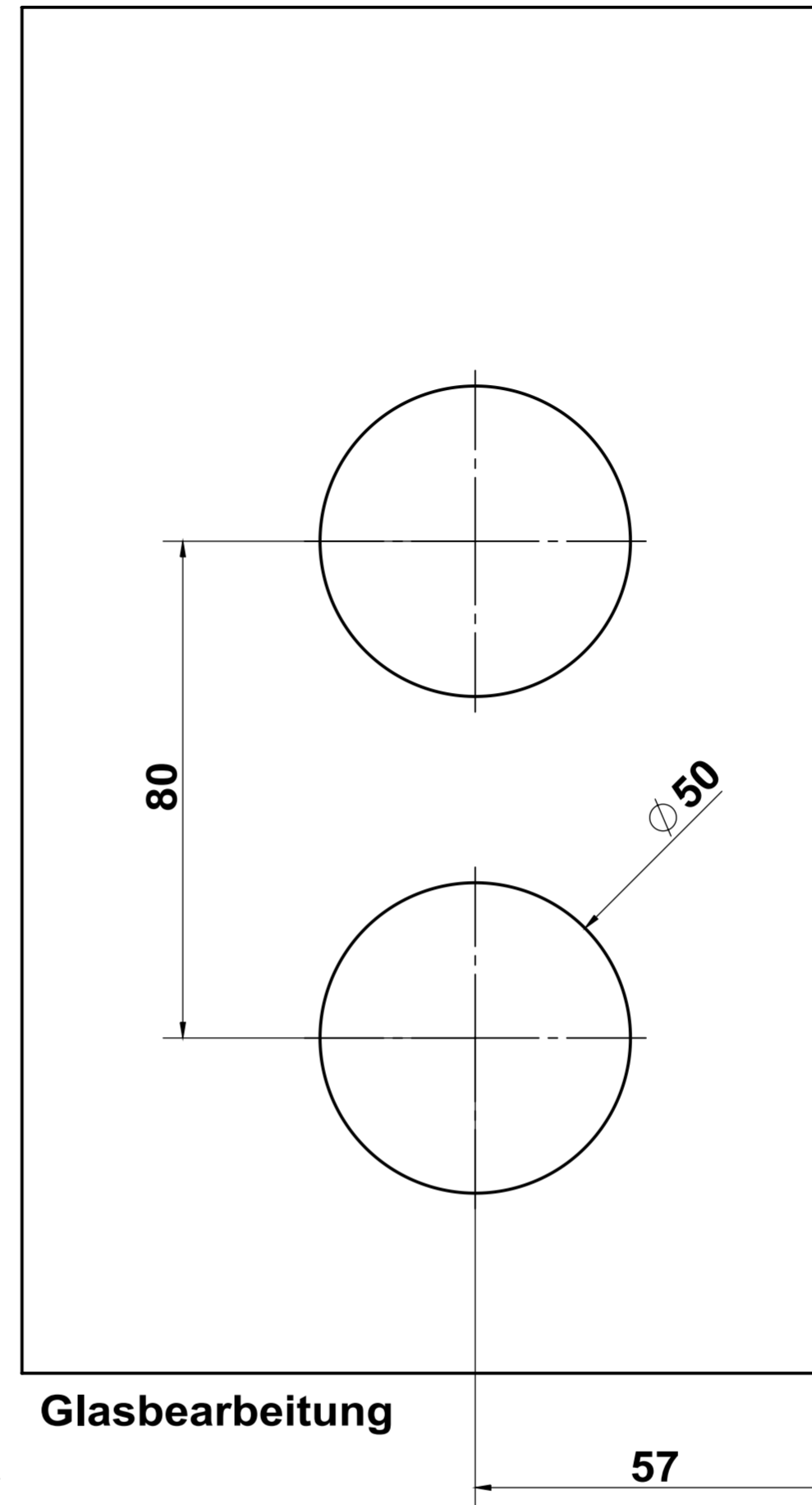

Glasbearbeitung

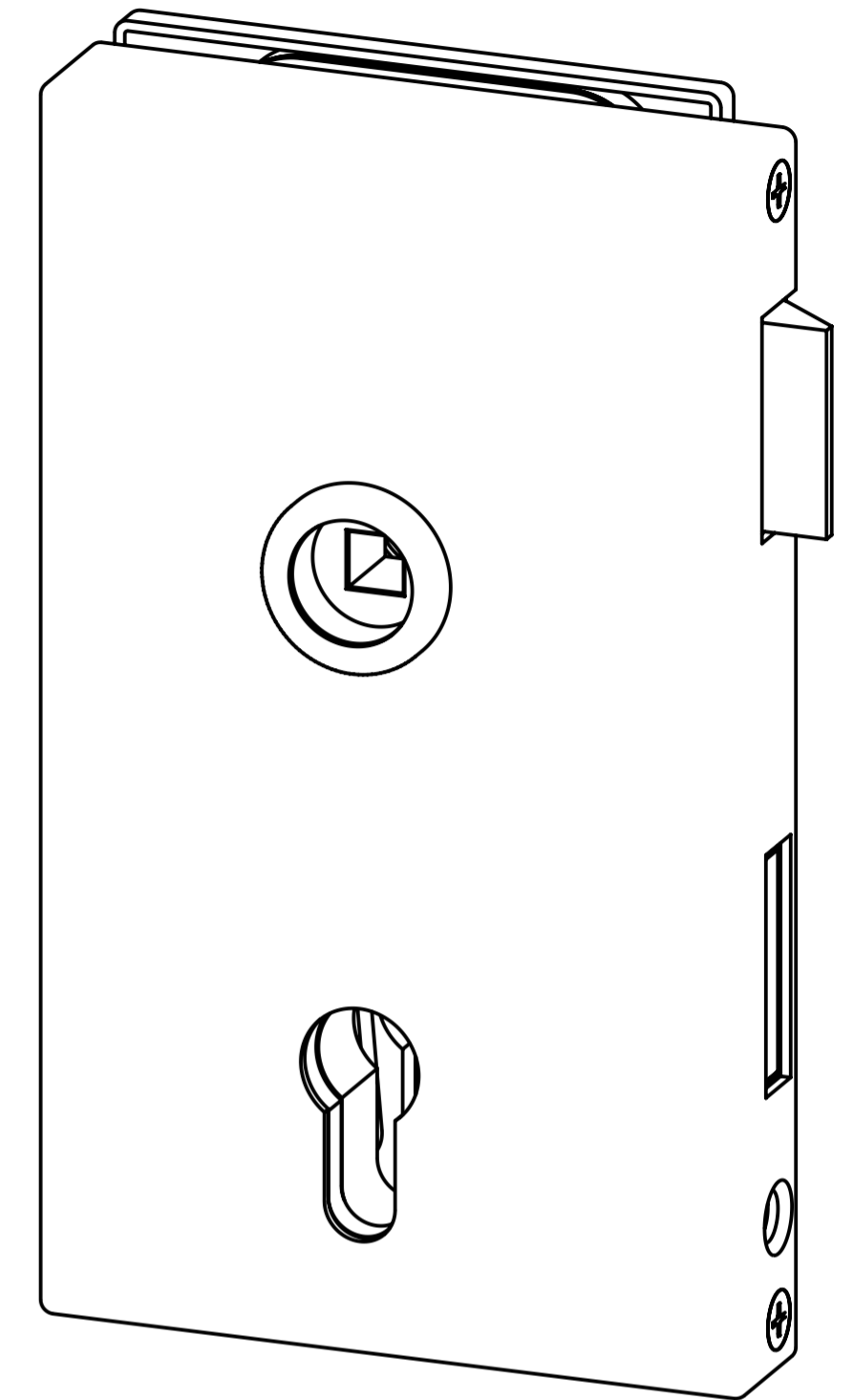

Serie K6 eckig
Schloss PZ - vorg. für Profilzylinder
für Drückergarnituren ohne Rosetten

Ausführung:

- Glastürobjectschloss für Türen aus Einscheiben-Sicherheitsglas (ESG)
- für 8 (10) mm Glasstärke und 24 (26) mm Falztiefe
- für Türzargenabmessungen in Anlehnung an DIN 18101/18111

BREUER+ SCHMITZ		Maßstab 1:1	Position -	Menge -
Bearb.	31.03.09	Name	Schloss 037-14 R / 037-15 L	
Gep.			für Drückergarnituren ohne Rosette	
Norm				
Breuer & Schmitz GmbH & Co. KG Solingen - Wald Baubeschlagfabrik			ZEICHNUNGSNR. Z 5627	Blatt -
Zust. Änderungen			TEILENUMMER	Bl
Datum Name Dateiname Z 5627			Schutzvermerk nach DIN 34 beachten!	